

SMA

SEILEREI MARTIN AUINGER

Laufenbach 82
A-4775 Taufkirchen/Pram
Tel. 07719/20105
e-mail: office@seilerei.at



www.pewag.com

SEILE · KETTEN · GURTE · NETZE

www.seilerei.at

pewag

**STRONG
IS NOT
ENOUGH**
www.pewag.com

pewag winner profimag Hebemagnet

Für herausfordernde Hebeeinsätze

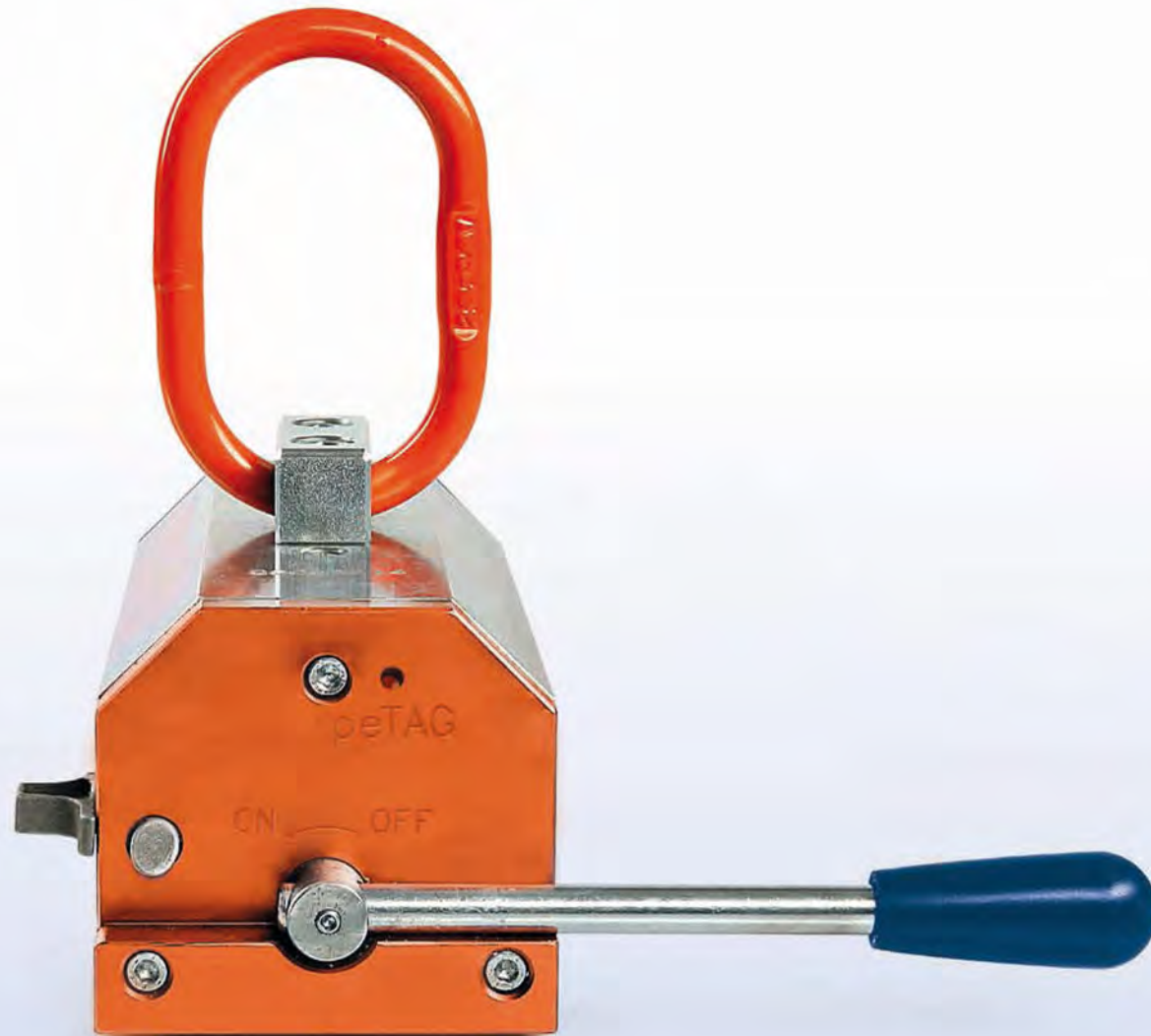

Vielseitig. Innovativ. pewag.

Ihre Vorteile auf einen Blick

- Verwendung von Neodymium Magneten
- Einsatz ohne Elektrizität
- Kleine handliche Bauweise
- Verwendung von hochwertigen Aufhängerringen aus dem pewag winner Programm
- Unter Berücksichtigung der Abminderungsfaktoren für die Tragfähigkeit für verschiedenste Metalle verwendbar
- Einfaches Ein- und Ausschalten durch Umlegen des Hebels, um 180°, daher optimale Ausnutzung der Magnetwirkung
- Fixierung des Hebels in eingeschalteter Position durch Sicherungsmechanismus, daher unbeabsichtigtes Lösen der Last nicht möglich
- Hebel inklusive Griff, Feder, Verriegelung, Label und Aufhängering als Ersatzteile erhältlich
- 5 Jahre Garantie
- Sicherheitsfaktor 3
- Gelenkige Verbindung zwischen Aufhängering und Magnet, daher geringere Belastung bei Schrägzug
- Frontplatten Aluminium, daher geringes Eigengewicht



Belastungerschwernisse				
Temperaturbelastung	-10 °C bis +80 °C bei max. 80 % Luftfeuchtigkeit		unter -10 °C und über +80 °C	
Lastfaktor	1		verboten	
Stoßbelastung	verboten			
Stahlsorte	Baustahl	legierter Stahl	Vergütungsstahl	Gusseisen
Lastfaktor	1	0,8	0,7	0,45

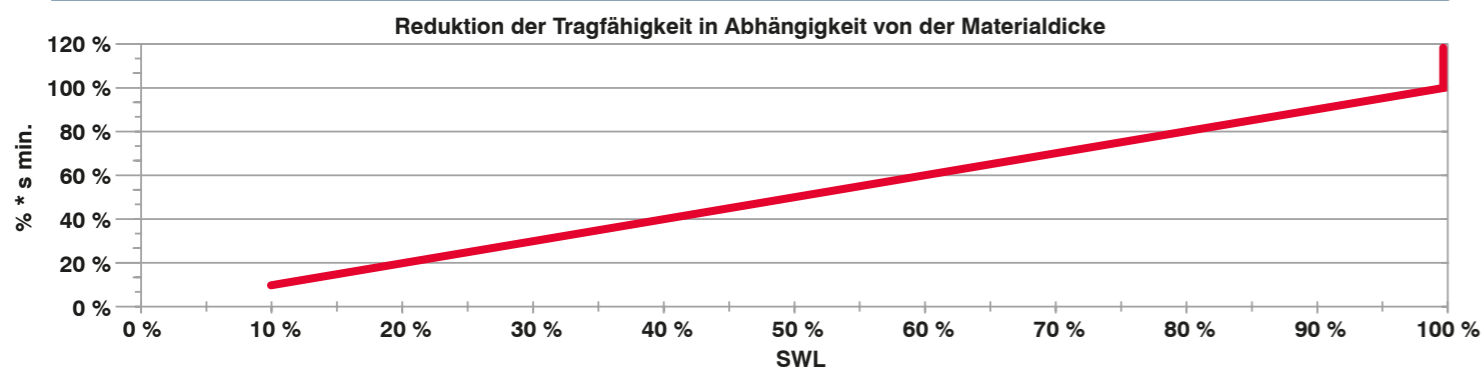
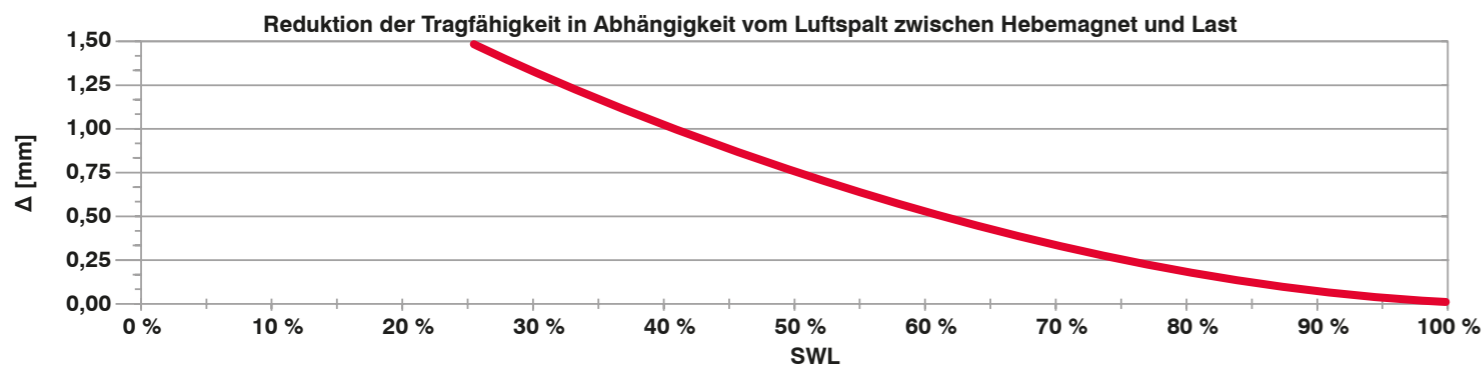

pewag^{***} winner profimag PMA Hebemagnet

Magnetisch, praktisch, gut

Neodymium Magnete, daher ohne Einsatz von Elektrizität für eine Vielzahl von metallischen Werkstoffen verwendbar. Tragfähigkeiten von 150 kg bis 2.000 kg. Durch fix montierte Aufhängeringe einfache und rasche Montage an das Tragmittel. Für Flach- und Rundmaterial verwendbar. Geeignet zur Verwendung bei Temperaturen zwischen -10 °C und +80 °C bei einer Luftfeuchtigkeit bis max. 80 %. Maximale Temperatur der zu hebenden Last: 60 °C.

Oberfläche: Orange eloxiert bzw. galvanisch verzinkt, Aufhängeringe: Orange pulverbeschichtet

Fertigung nach EN 12100 T1 und T2, EN 13155, ASME B30.20 und der Maschinenrichtlinie 2006/42/EG.

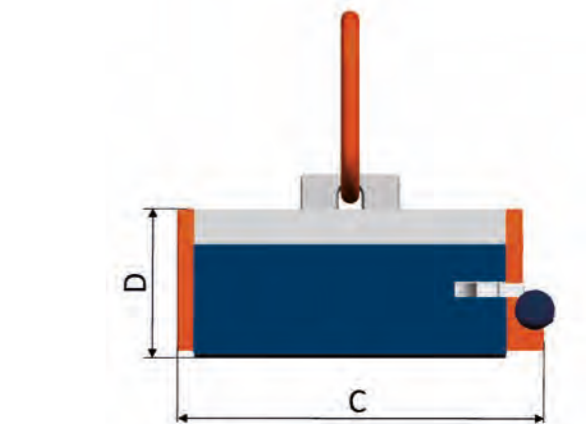
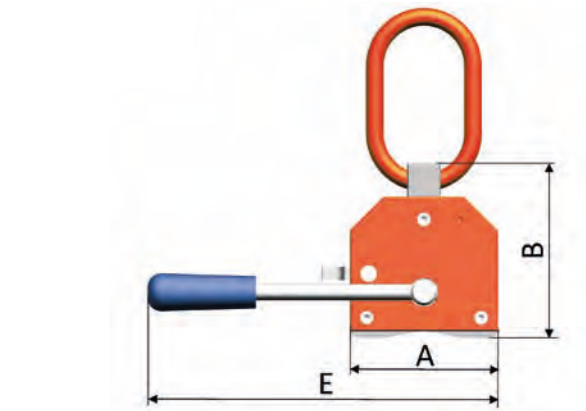

Type	A [mm]	B [mm]	C [mm]	D [mm]	E [mm]	Aufhängeglied	Gewicht [kg/Stk.]
PMA 150	85	110	155	85	190	AW 13: 13x110x60	7
PMA 300	85	110	195	85	190	AW 13: 13x110x60	9
PMA 500	110	130	260	105	250	AW 13: 13x110x60	17
PMA 1000	130	175	320	135	275	AW 13: 13x110x60	40
PMA 2000	205	230	450	180	510	AW 22: 23x160x90	112

Type	Flachmaterial			Rundmaterial	
	WLL [kg]	Materialdicke min. [mm]	Max. Länge L [mm]	WLL [kg]	Materialdurchmesser max. [mm]
PMA 150	150	20	2.000	75	150
PMA 300	300	20	2.500	150	150
PMA 500	500	25	3.000	250	250
PMA 1000	1.000	35	3.500	500	300
PMA 2000	2.000	45	3.500	1.000	500